

# AMIGOS DE SAN ROMAN

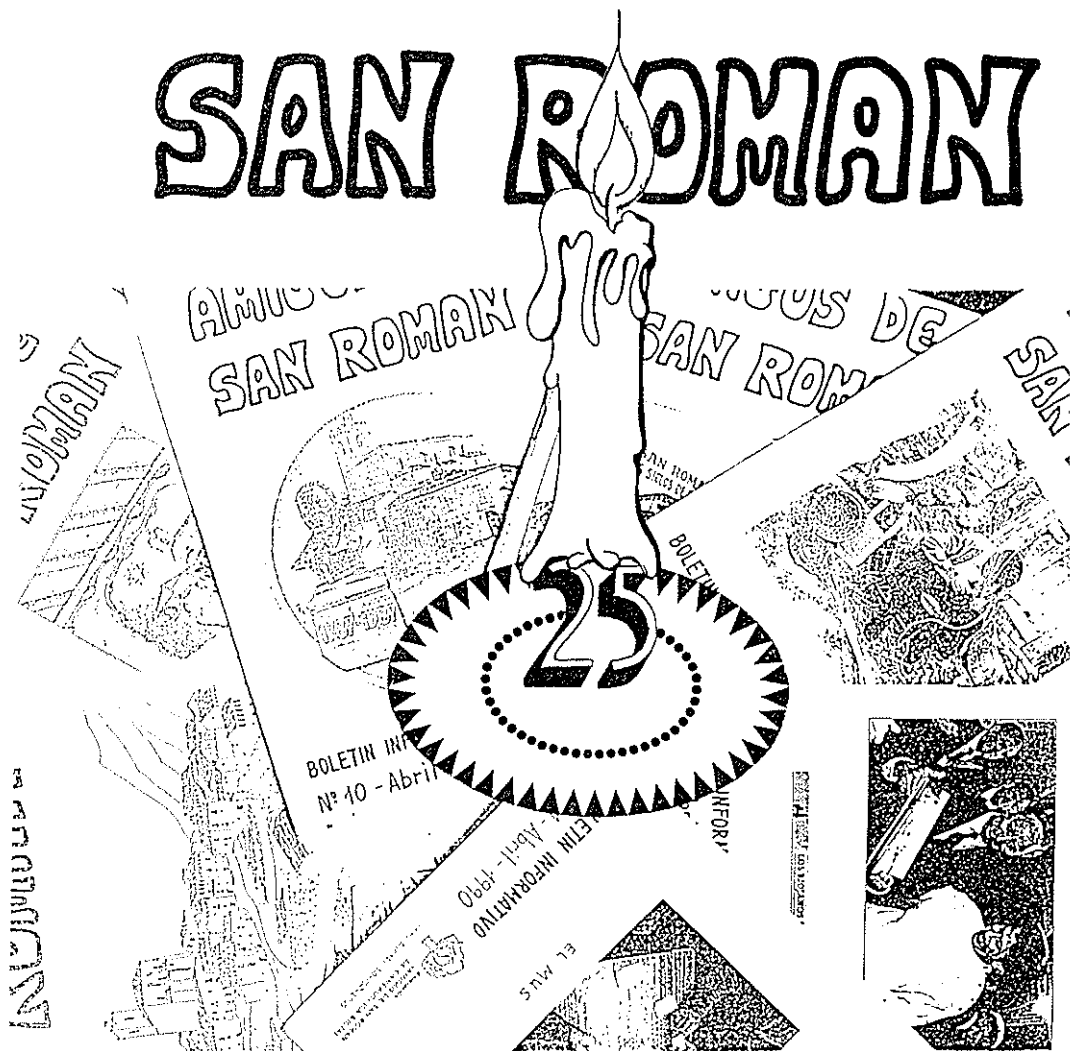

**BOLETIN INFORMATIVO**  
Nº 25 - Octubre - 1991



Asociación  
«AMIGOS DE SAN ROMA  
DE CAMEROS» (LA RIOJA)

Dep. Legal: IO-252-1985

# Nº 25

Hemos llegado al número 25 de nuestro Boletín. Página a página durante 7 años, desde Octubre de 1984, en que salía por vez primera, con el esfuerzo y la colaboración que ello supone, pero también con la alegría y satisfacción de saber que cumple un servicio útil y que es muy bien acogido por los socios, contribuyendo al mantenimiento de los ideales de la Asociación.

Recuerdo que la primera vez que fui a presentar en el Depósito Legal los tres ejemplares de rigor que hay que entregar de cada número, la señorita de la ventanilla me dijo: "A ver cuántos números sacan, porque muchos empiezan, pero pocos continúan". Ahora me suele felicitar por nuestra constancia.

Son pocas las Asociaciones que se puedan honrar con una revista como la nuestra. Y por eso podemos celebrar como sus bodas de plata.

Nuestro Boletín figura en la Biblioteca de Estudios Riojanos y constituye un arsenal de datos, como difícilmente tiene otro pueblo de La Rioja, para conocer nuestro pasado y nuestro presente. Lo que empezó con unas cuantas hojas grapadas, que venía a ser la circular de comunicación entre los socios, se ha convertido en un estilo de revista, con formato reducido para mejor manejo, con inclusión de fotos, con secciones fijas, y con una periodicidad trimestral, que casi siempre se ha salvado.

En estos 25 números se han escrito un total de 618 páginas, que cubren los más variados temas a través de las diversas secciones:

- Presentación y Saludo
- Información de vida de la Asociación
- Historia de San Román
- Recuerdos y costumbres
- Entrevistas
- Página joven
- Poesías
- Cartas de los lectores
- Recortes de prensa
- Noticias.

Y son muchos los socios o amigos que se asomado a nuestras páginas para contar algo, manifestar su opinión o acceder a una entrevista.

Como reconocimiento a esta colaboración y como estímulo para que ellos y otros sigan escribiendo para el Boletín, hacemos aquí relación de las personas que han escrito en el Boletín:

Luis García Domínguez  
José Luis Moreno Martínez  
Andrés Calleja Santamaría  
Francisco Moreno Lería  
Ernesto Reinares Martínez  
Gloria Arilla  
Clemente García  
Ana Uribe Lasanta  
José Antonio García Rivas  
Marcos Cuesta Moreno  
Cesar Santolaya Lasanta  
Narciso Lasanta  
Jesús Castro  
Miguel Ángel Ma García  
Andrea Ernestina

José Miguel Altuzarra  
 Tomás Moreno  
 Asunción Santos  
 Asunción Escalada  
 José Moreno Lería  
 Aurora Lasanta  
 Teresa García Garnica  
 Nuria Moreno  
 Félix Sáenz Andérica  
 Jesús Sáenz Palacio  
 Segundo Sanz Olmos  
 Teresa Garnica  
 Luis Antonio Tabernero  
 Peña Los Linares  
 Félix Reinares  
 Ricardo  
 Angel Ma Pascual  
 Fernando Muñoz Gómez  
 Jesús Víctor Santolaya  
 Isidora Sanz Olmos  
 Beatriz y Teresa Valerio  
 Esther Tabernero  
 Vicente Ubienna  
 Alejandro Sáenz Fernández  
 Maite y Luis  
 Fernando Asensio  
 Pilar García  
 Movimiento Ecologista  
 Rocío Marín  
 Presen Lasanta  
 Aurora Marín  
 Monjes de Soto

Los objetivos que pretendía nuestro Boletín hace 7 años siguen siendo válidos hoy y por eso deseamos que siga teniendo muchos años de vida todavía. Esos objetivos son:

- . informar de la vida de la Asociación y de lo que ocurre en el pueblo;
- . ser un cauce de intercambio y de comunicación entre los socios y alavez de opiniones e ideas;
- . dar a conocer nuestra historia, costumbres y tradiciones.

Mirando hacia el futuro, creo que el Boletín le faltan algunas cosas para consolidarse y ganar en calidad:

- Un equipo de redacción más amplio, estable y permanente;
- Tal vez se podría dar ya el avance de pasar de la fotocopia a la imprenta; pero eso aumentaría bastante los costes y habría que

buscar una fuentes de financiación, por ejemplo anunciantes. Vosotros diréis.

- Más colaboradores, mandándonos artículos. Por ejemplo: recuerdos del pasado, costumbres, historia, fotos curiosas con algún comentario, semblanzas de personajes, opiniones sobre hechos o problemas del presente, ideas o propuestas de mejora para el pueblo o la zona, etc.

Para impulsar la participación de los socios y lectores, a partir de este número abrimos una nueva sección titulada "OPINION" para dar cabida en ella a las opiniones que quieran expresar los lectores. Para facilitar la tarea en cada número anunciaremos un tema, formulando algunas preguntas, a las que el deseo puede contestar por escrito.

Y aquí va el primer tema: es sobre el Boletín: qué os ha parecido hasta ahora y qué ideas aportáis para mejorarlo: nuevas secciones, temas, colaboración, imprenta, etc. Esperamos muchas respuestas, que procuraremos publicar.

Nuestra portada de los 25 número quiere ser una felicitación y un agradecimiento a cuantos habéis contribuido a hacer posible estas bodas de plata: escritores, dibujantes, grapadores y selladores, CajaRioja, en fin, lectores amables, que con vuestra acogida nos animáis a seguir adelante.

Que sigamos hasta las bodas de oro. ¡FELICIDADES, AMIGOS DE SAN ROMAN!

J.L.M.

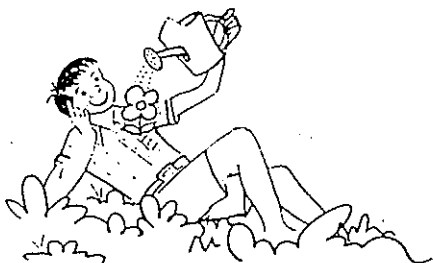

# Saludo del Presidente



Un año más nuestra Asociación sigue en su firme caminar para poder llegar a la meta que nos hemos propuesto, que no es otra que la de lograr todo lo que se pueda para que nuestro pueblo y entorno siga en el puesto que se merece, o sea, en lo más alto.

En la última Asamblea pude observar, como en todas las anteriores, que el número de asistentes aumenta poco. Yo creo que es un día en el que deberíamos asistir el mayor número posible para, entre todos, poder corregir o realizar con mayor facilidad cuantos problemas se nos presenten, y a la vez comentar cuantos temas se tengan en mente, para, una vez celebrada ésta, no decir que se podía hacer esto o lo demás allá, pues los asuntos de la Asociación son de todos.

En cuanto a las fiestas de Agosto no me queda más que felicitar a la Peña "Los Linares" por su buena organización, tanto en la pedida de ramos, como en la limpieza de frontón, Herrán, etc. y por el buen ambiente que ha reinado. Siguiendo así siempre éstas serán las mejores fiestas no de la Sierra sino de cualquier otro lugar. ¡ANIMO MUCHACHOS!

Del Día del Camero Viejo, qué voy a decir. Fué todo sensacional. Felicito a todo el pueblo por su colaboración, ya que desde las primeras horas de la mañana todo el mundo estuvo trabajando para que saliera todo como tenía que salir, y que todos los que nos visitaron se fueran encantados del trato recibido y de lo bien que se lo pasaron con nosotros.

Para nosotros este año ha sido completo. Seguimos aumentando el número de socios y por un regular todos jóvenes. Esperamos que sigan aumentando pues ya hay muchos con edad de entrar en la Asociación y los estamos esperando con los brazos abiertos, para que nos den ideas nuevas y nos quiten un poco de trabajo, ya que de ellos depende el futuro de ésta. También, por fin, se han realizado las obras de la

Ermita, y aunque no estén del todo terminadas, son pequeños detalles que faltan y esos pronto se realizarán. Particularmente queremos dejar bien arreglada la escalera de entrada desde la carretera. Hemos pedido presupuesto y ya os tendremos informados de cuánto nos va a costar. O sea que todavía se admiten donativos, pues no nos llega con lo que se ha sacado hasta ahora. Merece la pena dejarlo todo bien acabado, pues la ermita ¡HA QUEDADO PRECIOSA!

Pero como todo no podía ser positivo, hace ya unas semanas apareció una crónica de San Román en el periódico LA RIOJA. Esta era como en realidad decía muy poco de todo lo realizado este año en el pueblo y que en verdad ha sido mucho y bueno. Pero lo que no comprendo y creo que nadie que quiera a su pueblo puede comprender, es el título de esa crónica, por muy poco optimista o por muy poca sensibilidad que tenga el que lo escribió. "El título era: "San Román se queda semivivo después de las vacaciones".

Nota negativa también para el abastecedor del bar, al no cumplir su contrato, siendo reincidente. Poca seriedad la de este señor. ¡Ay, no se puede andar por la vida, Carlos! Las cosas hay que pensarlas mejor cuando se echan los pliegos, para luego cumplir lo que en ellos se pone.

No sigo escribiendo más porque hay que dejar espacio para los demás. Solo despedirme de todos y animaros a comprar pronto la lotería de Navidad. ¡A VER SI HAY MAS BUENES ESTE AÑO! El número es el 30.310. Rogamos a todos los que retiren los talonarios, nos manden el importe lo antes posible, a poder ser antes del día 12 de Diciembre, pues este año la Asociación, como podéis ver en el estado de cuentas, no podrá adelantar el dinero.

Un abrazo

A handwritten signature in black ink, appearing to be 'J. J. J.', written over a large, scribbled-out signature.



# XVI ASAMBLEA GENERAL

El día 15 de Agosto de 1991 se celebró en la Sala de Cultura la Asamblea General de la Asociación "Amigos de San Román de Cameros". Asistieron 54 socios que, durante dos horas, trataron todos los puntos del Orden del día.

El Sr. Presidente agradeció la presencia de los socios e invitó a colaborar con la Asociación. Dijo que estaba contento de la colaboración con el Ayuntamiento y fruto de ello son las mejoras que se han realizado en la Sala de Cultura, frontón y Herrón. Agradeció el Ayuntamiento el arreglo de las casas de los Maestros y se sintió satisfecho por el comienzo de las obras de la ermita del Carmen.

Terminó diciendo que este año contábamos con trece nuevos socios, lo cual indica la vida de la Asociación, aunque también había que lamentar dos bajas por defunción.

En cuanto a proyectos se irá avanzando en el embellecimiento del pueblo: arreglo de diversos rincones, monumento al emigrante en una fachada de la casa de los maestros y en la colaboración, si es necesario, en las obras que se van a iniciar en el Centro Social.

Se renovó la Junta, saliendo de la misma Alejandro Sáenz y entrando Aurora Marín. A D. Alejandro Sáenz le agradecemos su labor a favor de la Asociación, sabiendo que podemos contar con él en todo lo relacionado con nuestro pueblo.

En la sección de ruegos y preguntas, los socios se interesaron por el Boletín de la Asociación en cuanto a las ayudas para su ejecución y el criterio para editar artículos, mejora de las fiestas de Junio, iluminación del Herrón y de la fachada y torre de la Iglesia, mejora en el sistema de votos delegados para la Asamblea, etc.

A las 13 horas se levantó la sesión y se celebró la Misa por los socios difuntos, como en años anteriores.

Teresa Garnica  
Secretaria de la Asociación

# MEMORIA

AGOSTO, 1990 — AGOSTO, 1991

Durante este año la Junta Directiva se ha reunido en seis ocasiones estudiando y aprobando numerosos acuerdos relacionados con la Asociación y de actuaciones a emprender.

Se entregaron los premios por los trabajos presentados a los Concursos en la convocatoria de 1990. El primer premio de investigación correspondió al trabajo "La guerra de la Independencia en San Román de Cameros", por D. José Luis Moreno. Segundo Premio: "El privilegio de Villazgo de Cabezón de Cameros y sus secuelas en la Mancomunidad de Monte Real", de D. Erenesto Reinares.

De los jóvenes el primer premio fue para Rubén Sáenz Blanco, por "Los molinos en el Camero Viejo". Segundo premio para Ana, Victoria e Inmaculada, por "Maestros en los siglos XVIII y XIX".

Fotografía: Primer premio para Fernando Muñoz; segundo premio para Antonio Morillo; y tercer premio para Angel Barba.

Los premios de redacción correspondieron a Teresa Valerio, Ana Uribe y Teresa García.

A finales de Agosto visitó el pueblo la Vicepresidenta del Gobierno de La Rioja, Elvira Borondo, que se interesó por nuestra Asociación. Se le hizo entrega de un plato y de un libro.

Se terminan las obras de la Sala de Cultura y asimismo se instala en ella mobiliario nuevo gracias a la aportación económica de la Comunidad Autónoma.

Las obras de las casas de los maestros van bastante avanzadas. Se ha comunicado al Ayuntamiento la posibilidad de habilitar alguna dependencia para mantener el recuerdo de los Fundadores y poder instalar algún pequeño monumento que evoque a los emigrantes.

Ya se han adjudicado las obras del Centro Social y la Asociación ha manifestado al Ayuntamiento la posibilidad de colaborar, si es preciso.

Por fin se han iniciado las obras de la ermita, estando en un grado bastante avanzado de ejecución en este momento.

Durante este año se han sacado 4 Boletines, gracias a la colaboración económica de nuestros socios y de Caja Rioja.

Al igual que en los años pasados, en 1990 se jugó a la lotería de Navidad, siendo la cantidad jugada de un millón y medio de pes.

En la visita oficial que realizó el Presidente de la Comunidad Autónoma al Camero Viejo, se interesó por los problemas de San Román, visitando la Sala de Cultura y quedando gratamente sorprendido del gusto que ha tenido la Asociación en su restauración. Se le hizo entrega de un libro y un plato de la conmemoración del Bicentenario.

También varios niños de Centros escolares de La Rioja han visitado San Román y a los maestr.

se les ha entregado un libro para su Centro escolar.

Se ha colaborado con el Ayuntamiento en obras de mejora de nuestro pueblo: se han reconstruido los pilares de la entrada al frontón, colocación de la puerta, arreglo del quiosco y la colocación de la cerandilla en el Herrán y el encañonado de la cuneta.

Se ha colaborado, junto con la Peña "Los Linares" y Ayuntamiento en las fiestas de San Sebastián, de Junio y Agosto, organizando actividades culturales, recreativas, deportivas, concursos, etc. logrando unas fiestas más participativas y animadas.

Se ha colaborado con la Junta de la Asociación del Camero Viejo para que el Día de la celebración del Camero Viejo resulte más completo y así dar una imagen mejor de nuestro pueblo.

Los socios fallecidos en el transcurso de este año han sido: D. José Alonso y D. José Antonio García.

Se sigue incrementando el número de socios. Este año se han inscrito: Encarna Vallejo, Julia Rubio, Pilar Marín, Alfredo Sotolaya, Pedro Tabernero, Jesús Tabernero, María López, Ma Belén Tabernero, José María de la Vega Aguilar, Ma Pilar Ladrero, Antonio de la Vega Aguilar, Jesús Urquijo.

Teresa Garnica  
Secretaria de la Asociación

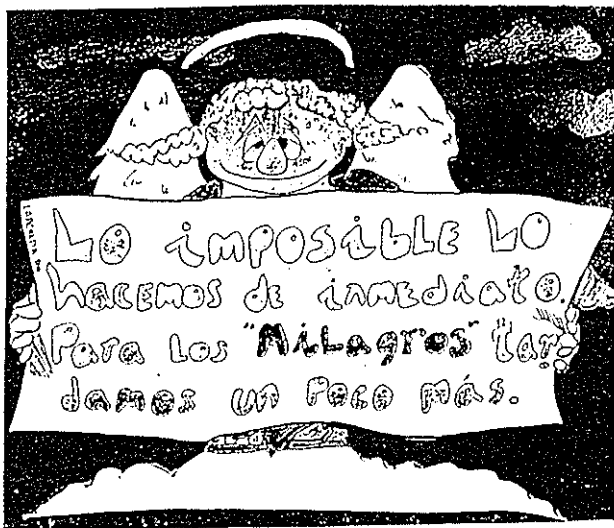



# CUENTAS

Estado de cuentas de 26 de Julio de 1.990 a 25 de Julio de 1991

## INGRESOS

Cobrado por cuotas de socios.....	401.400,-	Rs
Beneficio Lotería año 89.....	15.000,-	Rs
Beneficio Lotería año 90.....	300.000,-	Rs
Intereses cuentas ahorro.....	4.454,-	Rs
Subvención obras Sala Cultura.....	700.000,-	Rs
Subvención Comunidad Autónoma (fiestas).....	100.000,-	Rs
Donativo Mari Garro.....	3.000,-	Rs
Donativo Elisa Royo.....	1.200,-	Rs
Venta de 3 libros Asociación.....	3.000,-	Rs

Suma total de ingresos: 1.528.054,- Rs

## GASTOS DEL EJERCICIO

Fra. Nueva Instaladora Eléctrica.....	36.811,-	Rs
Programa Fiestas de verano '90.....	24.000,-	Rs
Pagado al Conjunto Amuri.....	100.000,-	Rs
Premios concursos "Amigos de San Román".....	60.000,-	Rs
Factura Viteri Sport, premio de la "rana"...	3.300,-	Rs
Fra. materiales restauración Sala Cultura...	395.600,-	Rs
Fra. material inmobiliario H. Palacios ""...	575.000,-	Rs
Por mano de obra a Pedro Domínguez ""...	259.300,-	Rs
"" "" Félix Reinares ""...	125.600,-	Rs
"" "" Miguel Tabernero ""...	141.400,-	Rs
"" "" César Santolaya ""...	22.500,-	Rs
"" "" Antonio Santolaya ""...	19.500,-	Rs
"" "" Julián Iñiguez ""...	2.250,-	Rs
"" "" Julio Reinares ""...	6.170,-	Rs
Edición Boletines, Nº 22, 23, 24.....	59.990,-	Rs
Material de oficina, sellos y varios.....	10.840,-	Rs
Jugado en lotería por la Asociación.....	15.300,-	Rs
Pintar letras de zócalo Escuela.....	35.000,-	Rs
Devolución recibo lotería.....	15.000,-	Rs
Gastos varios juegos de Navidad '90.....	7.355,-	Rs
Fra. música día de San Sebastián '91.....	43.000,-	Rs
Pago materiales arreglo quiosco y entrada...	55.644,-	Rs
Fra. mano de obra "" "" ""...	231.725,-	Rs
Recibo concursos embellecimiento San Román...	10.000,-	Rs

Suma total de gastos 2.225.885,- Rs

## RESUMEN

Existencia anterior.....	1.074.854,-	Rs
Suma total de ingresos....	1.528.054,-	Rs
Suma total de gastos.....	2.225.885,-	Rs
<hr/>		
Saldo a nuevo ejercicio...	347.023,-	Rs

# CONCURSOS

INVESTIGACION  
FOTOGRAFIA  
REDACCION  
IDEAS

## "AMIGOS DE SAN ROMAN"

### 12ª edición 1991

En San Román de Cameros, a dieciséis de Agosto de mil novecientos noventa y uno, reunido el Jurado nombrado según la base 4ª de la 12ª edición del Concurso 1991 "Amigos de San Román", compuesto por:

Pilar Marín Lasanta, presidente; Hortensia González Taboernerero, Pedro Royo Moreno, Javier Medrano y José Antonio Ulecia Rodríguez, vocales,

ACUERDA, tras deliberación, otorgar los siguientes premios:

#### 1) Apartado de investigación:

- Premio 1º: Placa y 25.000 ₧ al trabajo "Aspectos socioeconómicos de San Román de Cameros en el siglo XVI", presentado por D. Ernesto Reinas Martínez.
- Premio 2º: Placa y 10.000 ₧ al trabajo "San Román, cabeza del Arciprestazgo de Camero Viejo", presentado por D. José Luis Moreno Martínez.

#### 2) Concurso de Fotografía: Declarado desierto.

#### 3) Concurso de Redacción:

- Sección A: Placa y 1.000 ₧ para el trabajo "Cómo es San Román", presentado por Teresa Valerme Moreno.
- Sección B: Declarada desierta.
- Sección C: Placa y 3.000 ₧ para el trabajo "San Román y su entorno desde el corro", presentado por Julio Reinas Cillero. Mención especial al trabajo "El cariño hacia nuestro pueblo San Román", presentado por Ana Uribe Lasanta.
- Sección D: Desierta.

#### 4) Concurso de Ideas:

- Premio 1º: Placa y 10.000 ₧ al trabajo "Monumento al emigrante-proyecto Uno", presentado por Fernando Muñoz Gómez.

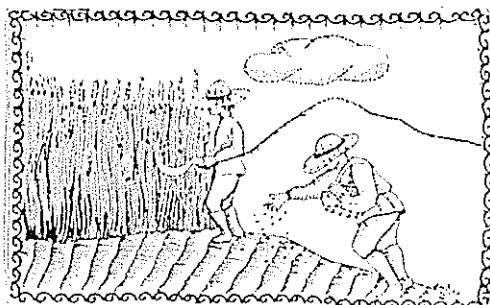

# SAN ROMÁN Y SU ENTORNO DESDE EL CERRO



(Trabajo premiado en el concurso de Redacción)

El cerro de Santa Bárbara me lo imaginaba como una buena atalaya desde la cual se podía contemplar San Román casi a vista de pájaro. Una mañana calurosa del pasado mes de Julio decidí alcanzar la cima de este gigante que se alza como una gran muralla frente a nuestro pueblo.

Con la imaginación puesta en tales pensamientos me encuentro cruzando el río Leza, al que observo sin agua a causa del fuerte y prolongado calor estival; sobre su cauce apenas quedan residuos de humedad entre piedras y más piedras de todas las formas y tamaños imaginables.

Enseguida alcanzo Velilla, la pequeña y casi desahabitada aldea desde donde voy a iniciar una breve pero dura ascensión. Paso junto a la vieja iglesia a la que pronto he de contemplar desde la altura. Mi caminar es pausado y monótono, porque en tan empinada cuesta no me conviene tener prisa. A cada paso que doy el andar se hace más cansino y sofocado. Rebasada ya media ladera, el paisaje se enriquece por momentos. Por pocos minutos pierdo de vista a San Román, y ahora camino por un terreno menos duro donde el bosque

ha hecho su aparición. La sombra de los viejos robles es reconfortante y la subida se hace menos penosa.

Por fin he alcanzado mi meta y me encuentro junto a unos grandes robles a cuya sombra descanso en frente a mi objetivo. La mañana es luminosa; el cielo está limpio y corre un vientecillo fresco que no se puede disfrutar allá abajo en la hondonada. Desde aquí el paisaje resulta aún más espléndido que lo imaginado. ¡Qué bonito y qué abajo se ve San Román! Parece una gran maqueta de cartón-piedra. Pero es una maqueta animada. En la plaza de abajo, además de coche se observa mayor afluencia de gente; las personas se ven tan diminutas que parecen hormigas que se mueven lentamente.

El río y la carretera trazan sus suaves curvas en la base del pueblo y se pierden en la lejanía en dirección a Logroño y también por arriba en dirección a otros pueblos más altos de la sierra.

En el río Santa María brilla el agua. La ermita de la Virgen del Carmen aumenta su belleza

cortejada por hermosas acacias y junto a ella se encuentra el Herón, cubierto por una alfombra verde.

Entre la variedad de colores resalta el rojo de los tejados; las casas se ven tan apiñadas entre las calles estrechas, que parece que llegan a juntarse. Las fachadas de las casas contrastan unas con otras; en unas destaca la blancura del yeso, mientras que en la mayoría domina el color pardo de las piedras. Casi en lo más alto del pueblo se divisa la gran mole de la iglesia, con su torre cuadrada coronada por la esfera del reloj, que desde aquí se ve tan pequeño. Es la estampa más repetida y que da más belleza y personalidad a San Román. Al pie del enorme edificio se ve la plaza de D. Simón y los anchos tejados de las escuelas. Ambas, iglesia y escuelas, forman el rincón más íntimo de San Román y donde se resume su más interesante historia.

En la parte derecha del pequeño monte donde está enclavado el pueblo se divisan pequeñas huertas, unas cultivadas y otras no; pero en todas dominan los tonos verdes; se cultivan en ellas patatas, tomates, alubias y otras hortalizas para el consumo familiar y, por eso, en pequeña cantidad.

Otro paraje singular que se divisa desde aquí es la dehesa, cuyo bosque contrasta con los cerros peñados que la rodean. Aquí se encuentran principalmente robles, aunque no faltan avellanos, acebos y otros raros arbustos.

Muy al fondo de este fantástico escenario, mi observación se dirige ahora al pueblecito de Santa María. Abandonado hace ya muchos años, también se adivinan sus ruinas, y en sus alrededores alcanzo a distinguir las vacas y yeguas, única población en este terreno. Por encima del pueblo, sobre un monte picudo, asoman los árboles de la dehesa como una gran capa verde y espesa que, según dicen, asegura las abundantes y puras aguas de que se abastece San Román.

Tras haber recorrido este bello paisaje, emocionado con mis observaciones, comienzo a descender por la ladera. San Román aumenta de tamaño y a medida que me voy acercando, casi sin darme cuenta, sus casas me enciuelven en su interior.

Julio Reinares Cillero



# MONUMENTO EMIGRANTE<sup>al</sup>

Trabajo premiado en el concurso de IDEAS

## CARACTERISTICAS DEL PROYECTO

- En memoria de los emigrantes de la Sierra de Cameros
- Dentro del marco de conmemoración del V Centenario del Descubrimiento de América.
- Económico (ver posteriormente)
- No precisar de cuidados posteriores (ornamentación, plantas, deterioro climatológico, etc)
- Utilización de materiales de la zona.
- Acorde al entorno rural de la zona.(edificios de piedra vista)
- Rápido de ejecución y sin necesidad de personal especializado.
- Visibilidad nocturna (posiblemente suficiente con la actual nueva farola, o a lo sumo con otra más, una a cada lado).

Fernando Muñoz Gómez (15 años)

## ASPECTOS ECONOMICOS DEL PROYECTO

- En principio, el material más costoso, podrían ser los dos bloques de piedra, que resultan gratuitos. Su traslado es relativamente sencillo, al estar a pie de carretera, pudiendo realizarse con mínimos costos dada su proximidad al Puente Nuevo, 300 m. aproximadamente, en la carretera a Vadillos. Podría valorarse el que lo transportasen las mismas palas que están cercanas, sacando la piedra del cauce del río Ieza, en la chopera del molino, o bien otras palas que puedan venir al pueblo para alguna de las obras previstas. El traslado al pueblo se haría por la parte del cementerio.
- El suelo del monumento, igualmente se haría con piedra pequeña o losetas pequeñas de pizarra del entorno.
- La base, no visible, sería de cemento, aunque al ser la primera piedra horizontal, la presión de las cargas sería mínima.
- El gravado de la leyenda sobre un bloque de pizarra o en su defecto poniendo dicha leyenda en letras de hierro, habría que encargarlo a Logroño, seguro que Cuqui lo conseguiría a buen precio....
- Mano de obra: Una vez trasladados los bloques de piedra, en 2 o 3 días un par de hombres pueden finalizar el monumento.
- Materiales: Cemento, piedra o losetas de pizarra, hierros de fijación de la placa a la pared, veta de hierro .

## SIMBOLISMO DEL PROYECTO

El proyecto se basa, fundamentalmente, en dos grandes bloques de piedra, uno horizontal y otro vertical, simulando la proa y el palo mayor de un barco, sobre un suelo ondulado de piedra o de pequeñas losetas de pizarra, simulando las olas del mar. Una placa en la pared, gravada sobre una losa de pizarra, o bien con la leyenda conmemorativa en letras de hierro fijada a dicha pared.

### SIGNIFICACION:

- El Descubrimiento de América se realizó a través de una larga travesía marítima.
- El barco, seguiría siendo, durante siglos, el medio único de transporte de nuestros emigrantes, incluso alguno de ellos, utilizó este medio como base de sus negocios.
- Los bloques de piedra significarían la dureza, el esfuerzo y la voluntad "petrea" de los primeros descubridores y posteriormente de los emigrantes.
- Dichos emigrantes, en muchas ocasiones, favorecieron a sus pueblos con legados en piedra (casas, escuelas, fuentes).
- Los materiales básicos del proyecto, serían de la misma zona. Quizás alguno de los emigrantes, pudo contemplar hace siglos, esos mismos bloques de piedra.
- Los grandes bloques de piedra, se insertan en la tradición megalítica de la zona (monumentos funerarios en Santa María).
- El aspecto modernista de ambos bloques, estaría en consonancia con la piedra de las escuelas, Iglesia y casas próximas.
- Las pirámides precolombinas americanas (Mayas, Aztecas) se fabricaron con grandes bloques de piedra, igualmente.
- El monumento al Descubrimiento, en la plaza de Colón de Madrid es a base de bloques aislados de piedra (Vaquero Turcios, 1977

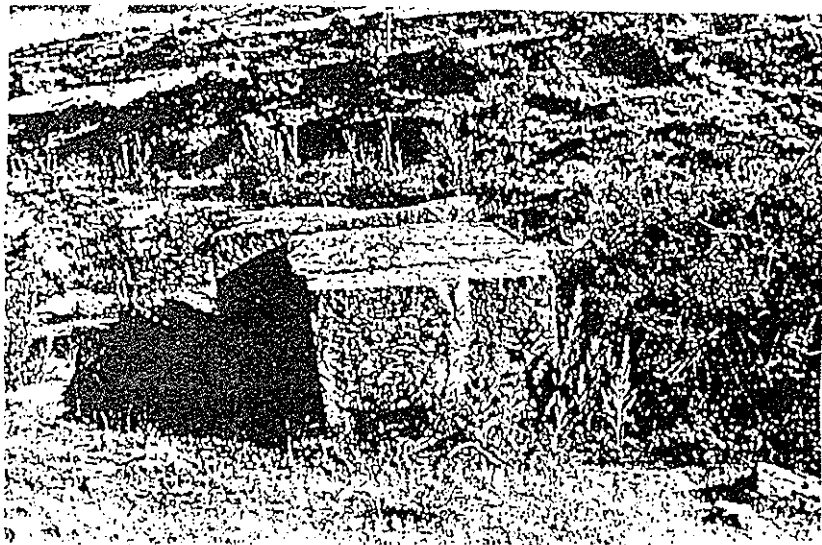

VARIOS ASPECTOS DE LOS DOS BLOQUES DE PIEDRA CUADRANGULARES, QUE NO NECESARIAMENTE FUERON TALLADOS, EN SU SITUACIÓN ACTUAL (Carretera de Vadillos, a 300 m. aprox. del Fuente Nuevo).

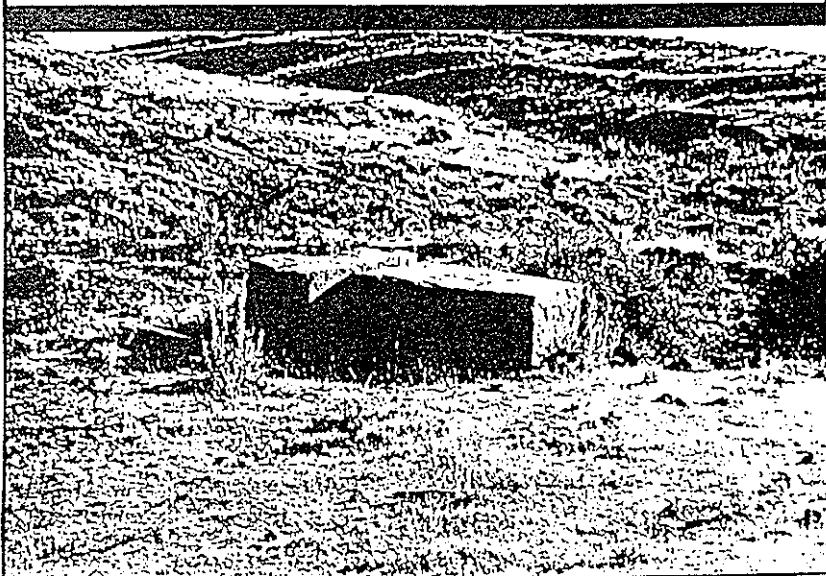

DIMENSIONES :

Bloque 1.-  $220 \times (147 \times 92) \times (133 \times 92)$

Bloque 2.-  $195 \times (106 \times 106) \times (106 \times 106)$



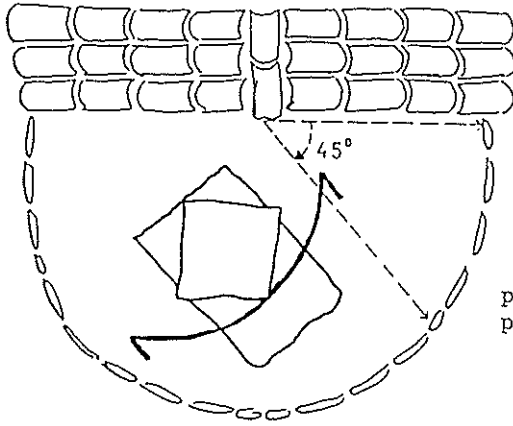

Angulación de  
para mejorar la  
perspectiva.

Placa conmemorativa

Base con placas de  
pizarra, ondulada,  
semejando olas

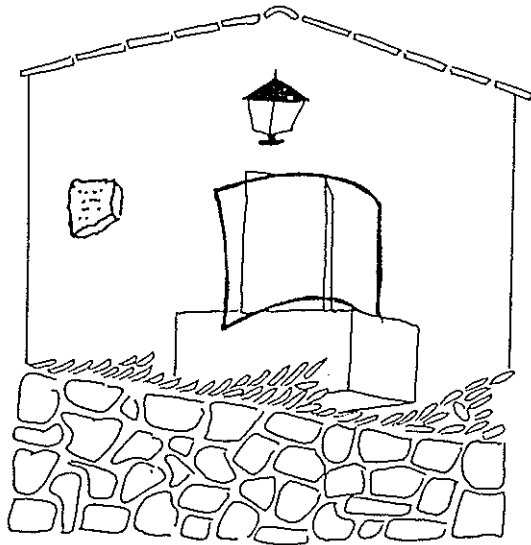

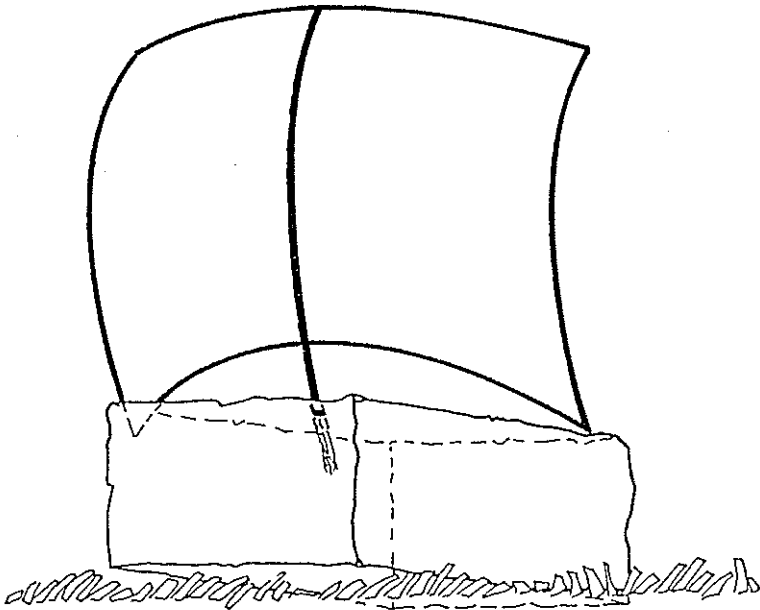

Con un solo bloque de piedra, el más grande, y una vela de hierro de 4 cm. de diámetro, apoyada en el punto central dentro del bloque.

PROYECTO UNO

VISTAS Y MEDIDAS

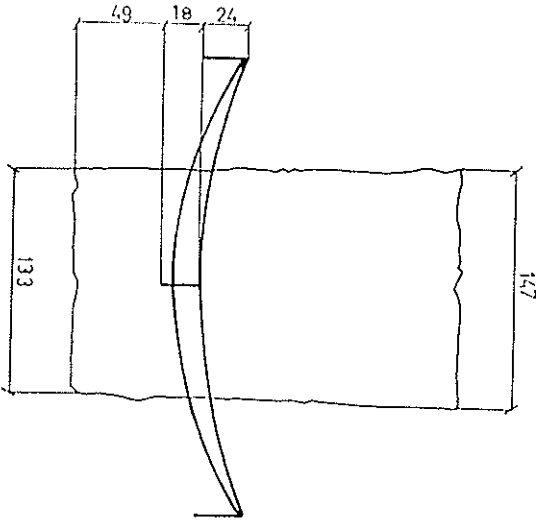

A) PIANTE (visión superior)

C) PERFIL LATERAL

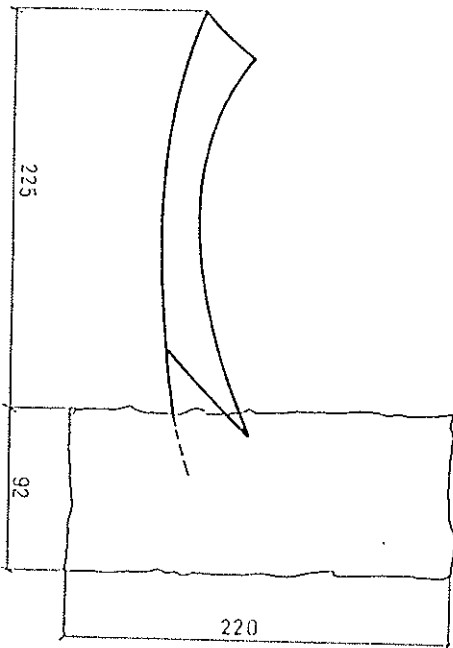

C) ALZADO (visión frontal)

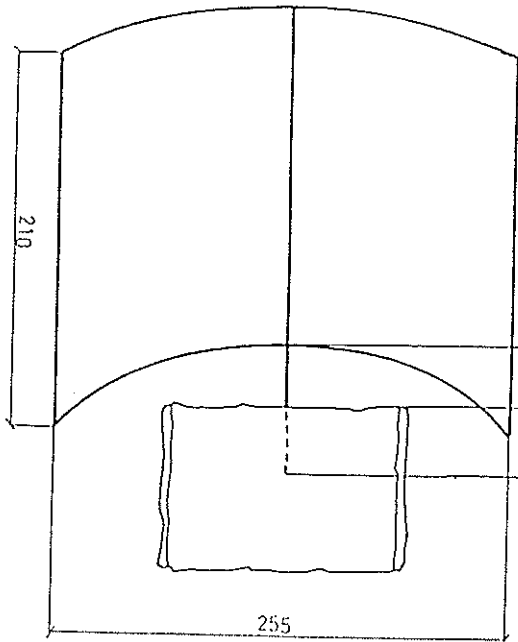

# AÑO- RAN- ZAS



Soy una sanromaneña de 49 años y hace mucho tiempo que tenía ganas de colaborar con nuestro Boletín, en la medida de mis pequeñas posibilidades, pues me gusta mucho leerlo y comprendo que a veces tengan dificultades para sacarlo a la luz, puesto que en nuestro querido pueblo no hay grandes cosas ni noticias que contar; y siempre son los mismos los que tienen que trabajar para sacarlo.

Quiero contar mis vivencias y con ellas, más o menos las de mi generación, que no fue muy fácil, pero que si la comparo con la de mis hermanas (sobre todo con la mayor), yo salgo ganando pues la postguerra era más llevadera.

Tantas cosas me vienen a la cabeza, y que quiero contar, que empezaré por épocas.

Conocí y fui a la escuela con varios maestros; de los que más recuerdo tengo, y por cierto muy buenos, son D. Pedro y Da Resu; nos enseñaron muchísimo y sobre todo D. Pedro era muy recto, le poníamos un gran respeto a la vez que cariño.

Sacerdotes conocí menos, puesto que a D. Millán, que fue el que me bautizó y me dió la primera Comunión, lo recuerdo vagamente. Pero el que tengo un gran recuerdo es el de D. Santiago y de su hermana Manoli, pues con ellos viví la

etapa más feliz de mi infancia. A ellos les debo, además de a mi familia, sobre todo a mi padre, la fe (creo que grande) que tengo. Y digo que a ellos, porque D. Santiago era el sacerdote, pero Manoli era su continuación (no sé si está bien expresado), pues ella me dio catequesis mucho tiempo y sabía hablarnos muy bien y con mucho cariño; de aquella época tengo tanto que contar que no quisiera dejarme nada porque, como ya he dicho, es la más bonita de mi niñez y adolescencia.

Eramos una cuadrilla grande de amigas, a ver si no me olvido de ninguna: Fónsi (la de Damián), Pili (de "scintillo"), Jose (de Vicente), Domi (de Lidio), Tere (la hornillera), Juli (la del Che, cómo lo recuerdo, asomado a la ventana, siempre cantando y de buen humor!), Puri (de Lorenzo), Valvanera (de Pedro Royo) y Mary (nieta de la señora Catalina); estas dos últimas se bajaron muy pronto a Logroño, a estudiar. También había alguna amiga más temporalmente, hija de gente que venía a trabajar a San Román; una de las que más me acuerdo es de Tere, hija de Manolo, un zapatero, que estuvieron unos cuantos años.

¡Cómo lo pasábamos de bien y con qué poco nos divertíamos! Uno de nuestros juegos favoritos (si se puede llamar juego) y que no lo llamamos muy a menudo, era el de llamar a las puertas y echar a correr

y más de una vez nos cayó un buen jarro de agua encima. Otra travesura era poner un bote con agua encima de la tapia del huerto del señor Félix, atado con un hilo y nosotras muertas de risa (y de miedo por si nos pillaban) escondidas tras la puerta de la huerta que hoy es de Enrique y Elena; y cuando un pobre pasaba arregladito, le caía el agua encima; unos se callaban y echaban a correr y otros nos ponían "verdes" y con razón y nosotras con el aliento contenido para que no nos oyeran.

Jugábamos a "tres navíos en el mar" (o a esconder), al pañuelo, la piérola, a hacer carreras a ver quién ganaba, y según me dijo un día Chema Quintana, a mí no había quien me ganara, y a él le dolía porque era más alto que yo y además "chico" (yo la verdad es que de esa faceta mía no me acuerdo, si hubieran sido otros tiempos podía haberla explotado, es broma claro).



Otra diversión era bajarnos des a la carretera, más bien los domingos, a esperar el coche de líneas y en la cuesta del Tinte, que iba despacito, nos agarrábas a la escalerilla que llevaban los autobuses atrás, y aquello era go grande, ir un rato en coche; aunque a la pobre Domi no le quiron muchas ganas de volverlo a después de que un día perdió el equilibrio y se cayó: ¡qué "morr se le pusieron del golpe!

Otras veces íbamos a robar p manzanas, etc... y bien o nos pillaba el dueño y nos daba unos chetes, o lo decía en casa, que nos dolía más que los cachetes. vez a mí por tirar a pedradas p me cayó ésta en la cabeza y me una buena herida icómo me caía sangre!, pero había que callar, porque si decía en casa lo que bía pasado, me iban a caer unos cuantos palos y... ¡qué dura ten mi madre la mano! Todo esto lo ciamos porque no teníamos, como nuestros hijos, el frutero enci de la mesa, y muchas veces nos míamos la fruta verde y más que verde, con las consiguientes vitas al water, es un decir, porq era el campo, cuadra, etc.

Yo desde muy pequeñita ya t mis obligaciones en casa, como una de mis hermanas. Yo soy la queña de cinco y me hacía mucha gracia cuando venía alguien de ra y me decía: ¡qué bien, la pe ñite, la de los mimos! Sí, sí.. (decía para mí) la de los palos porque como soy la pequeña, tod tienen derecho a pegarme. (Segu que me lo mercía, claro).

Los inviernos en San Román e duros, pues yo recuerdo grandes vados. En la escuela teníamos u estufa de leña que encendíamos día cada alumna y el día que no tocaba era como sentirnos impo rtes con esa responsabilidad. Yo recuerdo con mucho cariño pues muy entrañables, todos en casa rededor del fogón calentándonos



blando, rezando, asando gar-  
nizos y patatas, leyendo un li-  
o en voz-alta, y los demás es-  
chando... ¡qué tiempos más bo-  
tos! Me acuerdo que por enton-  
s había dos misas: la "pequeña"  
e en invierno era de noche y  
níamos que leer los libros con  
las y no sé por qué, para mí  
nía un encanto especial: sabía  
lo madrugar, pero luego com-  
nsaba; y la mayor, que íbamos  
regladas" y era cantada, porque  
tonces con "anoli al piano,  
en unas Misas preciosas. Yo  
rtenecía al coro, y junto con  
rmencita Santolaya (desde que  
está con nosotras me acuerdo  
cho de ella), hacíamos el bajo.  
tre semana íbamos a ensayar y  
pasábamos en grande; pues es-  
bamos muy unidas y lo hacíamos  
n mucha ilusión.

También en aquella época ha-  
mos "comedias". Nos preparaba  
Pedro, el maestro (que tenía  
a gracia especial) y D. San-  
ago (que tenía una paciencia  
santo) y qué bonitas salían!  
ago con lo que sacábamos nos  
amos de excursión a Valvanera  
londo fuese, y eso era ya de-  
ido para nosotras, que no  
líamos para nada de nuestro  
i Román.

Las tardes de los domingos de  
entonces eran muy esperadas por-  
que D. Santiago nos repartía des-  
pués del rosario un queso amari-  
llo, que mandaban creo que los a-  
mericanos, que nos sabía... a glo-  
ris. Y luego con su ingenio y sus  
"manitas" nos hacía cine, pero un  
cine muy especial porque, como no  
había luz eléctrica, nos lo hacía  
con una maquinita que él tenía y  
con un candil de carburo. Lo pa-  
sábamos en grande y disfrutábamos  
de lo lindo, y cuando salía una  
imagen quieta, por supuesto, ha-  
cíamos todos: ¡aaaahhh! La verdad  
es que él disfrutaba tanto como  
nosotros pues los niños siempre  
le gustaron mucho: cuando él se  
fue se perdieron muchas y buenas  
costumbres, una de ellas el toque  
de maitines, que creo que era a  
las 7 de la mañana, y mis padres  
decían: ¿Qué hora es? Pronto, por-  
que D. Santiago aún no ha tocado.  
Recuerdo oír a mi padre rezar  
cuando oía la campana.

Cuando iba a llegar la Navidad,  
nos cogía a una cuadrilla grande,  
los más mayorcitos de la escuela,  
y nos llevaba a coger musgo para  
coger el Belón. Todos queríamos ir  
porque lo pasábamos muy bien y él  
nos llevaba unos cartones con bo-  
litas de anís y caramelos y nos los

iba dando. Aquello era una fiesta.

Solíamos ir con Manoli a limpiar la iglesia y al final nos daba recortes de las formas, que, aunque no sabían a nada, a nosotros nos sabían buenísimos (la verdad es que en aquellos tiempos todo nos sabía bueno).

Cuando ayudábamos a poner el belén sentíamos algo especial, pues esto significaba que pronto llegaba Noche Buena y Noche Vieja; lo que quería decir que habría en la mesa algo extraordinario: se trataba de una com pota de frutas que yo, mientras mi madre las pelaba, me es condía debajo de la mesa para comerme lo que quitaba. También tenemos berza cocida y algo de pescado (no recuerdo qué, pero desde luego, langostinos no eran).

En Navidad, como todos los niños, el día más esperado era el de Reyes, pero no por los regalos que nos pudieran traer (mi casa como estaba muy alta y había muchas cuestras, nunca llegaban los buenos señores), sino porque D. Rafael García (Silvestre), mandaba de su



tienda de juguetes unos cuantos para que el cura nos los rifase a todos los niños. ¡Cómo mirábamos aquellos juguetes colocados en el escenario de la escuela pequeña! ¡Qué nervios cuando comenzaba la rifa! A mí me tocó en un par de ocasiones. Así que mi rey mago se llamaba D. Rafael.

El tiempo de Cuaresma era muy bonito, ya que como hacía buen tiempo el viernes hacíamos el viacrucis por las calles. Nos colocábamos dos, uno a cada lado y decíamos el catecismo de memoria. ¡Qué mal lo pasábamos...! sobre todo si nos quedábamos en blanco a causa de los nervios; pero si salía bien, las alabanzas eran muy satisfactorias.

El día de Carnaval nos hacían bollos con chorizo. Nos juntábamos la cuadrilla de amigas y, como hacía frío nos íbamos a un sitio cubierto a merendar, y a hacer apuñetas a ver quién tenía el trozo de chorizo más grande (seguro que n





gané ninguna vez, pues mi madre, la pobre, tenía que hacer muchas particiones).

En Semana Santa era como si estuviésemos de luto. Todo el pueblo iba a la iglesia y a las procesiones. Recuerdo que me daban como miedo las imágenes de la Dolorosa y del "Ecce homo", así como también las procesiones con aquellos faroles y los hombres tan serios que llevaban los pasos.

Solían subir misioneros a predicar con unas barbas muy largas. No recuerdo si era Jueves o Viernes Santo cuando eran las "tinieblas": nos colocábamos debajo del coro y a la señal que nos hacíamos respondíamos empujando a patalear y todo se quedaba a oscuras. A partir de ahí ya no sonaban las campanas hasta el día de Sábado Santo por la mañana, que sonaba el campanillo durante largo rato. Mientras tanto acostumbrábamos a coger chinitas de la calle y guardarlas en una bolsa para ahuyentar las tormentas en los días de verano.

Luego llegaba el mes de Mayo. ¡Qué mes más bonito! Poníamos la Virgen en la escuela y la

adornábamos con muchas flores que nosotras mismas cogíamos en las huertas y, como los chicos también ponían la suya, andábamos a porfía para ver quién la tenía más bonita. Los domingos por la tarde después del rosario recitábamos unas poesías larguísimas que teníamos que aprendernos de memoria.

Las fiestas eran el tercer domingo de Junio. Las esperábamos con muchísima ilusión porque había baile en la plaza de D. Simón (con orquesta y todo!... Lo que con mayor ilusión esperábamos era al almendrero, que ponía una especie de mesa llena de chupos, caramelos, almendras... todas nos colocábamos alrededor de aquella mesa mirándolas y aprovechando el momento en el que el almendrero estaba despistado para agarrar algo y marcharnos corriendo. (Era la única manera de probarlas...). (Esto lo confieso con vergüenza).

El verano era la temporada que más temía, pues verano equivalía a dar gavillas, con los consiguientes pinchazos, podonazos, calor... y luego la trilla ¡cuánto polvo tragábamos! Cuando era pequeña me gustaba porque me montaba con mi padre o mi madre en el trillo a dar vueltas y era una gozada; pero en cuanto tuve fuerza para



sujeter una escoba, tenía que arrimar el hombro. Aquello ya era más duro. Sin embargo era un tiempo en el que la gente nos ayudábamos mucho los unos a los otros, pues si veíamos que iba a haber tormenta, todos corríamos a ayudar a recoger a los que iban más atrasados para que no se les mojase la mies.

Como venían muchos vorancantes, nos daba un poco de envidia ver cómo se lo pasaban bien, mientras nosotros teníamos que trabajar.

Recuerdo la novena del Carmen con mucho cariño, pero a la vez temía que ésta llegase, porque coincidía con el plantado de la colleta o berza, lo que suponía regar una buena pieza con cubos de agua que subíamos del río y había una cuesta...! ¡Vaya agujetas...! Así que cuando llegaba Septiembre, que ya habíamos terminado de trillar, era un alivio, y entonces comenzaban nuestras vacaciones, que era el ir a la escuela.

También nosotros teníamos exámenes, no con notas para aprobar o suspender, sino con premios. Eran el 13 de Junio, día de San Antonio. ¡Qué nervios! pues nos examinaban delante de los maestros y del Patronato. A los pocos días nos nombraban y nos daban un premio. Había primer y segundo premio; nos daban dinero (no recuerdo bien, pero creo que el primer premio consistía en 10 pesetas).

Unos días antes de darnos las vacaciones subía un señor, no sé si de Ribafrecha o de Nalda, con cerezas que repartía a todos los de la escuela y nos hacía una gran ilusión.

Recuerdo el tiempo de mi niñez con muchas carencias de cosas, pero que sin embargo se compen-

saban con el cariño y la ilusión familiar, compartiendo lo poco que teníamos, hasta tal extremo que cuando bajaban en invierno dormir mis tíos o primos de casa ya que el coche de línea pasaba por San Román muy temprano y no tenían que madrugar tanto los primeros a quienes se les vía la cena y, si para nosotros llegaba o llegaba monos, no importaba nada; al contrario, éramos felices de tenerlos con nosotros. ¡Qué diferentes somos ahora (cuando nos moleste nadie, pues mejor pienso que en aquellos tiempos aun teniendo muy poco, éramos felices.

Los años iban pasando; yo tenía 15 y veía que allí no había mucho futuro, el campo no me gustaba nunca; la primera de cuadrilla que se bajó a Logroño creo que fue Domi; por cierto lo sentí muchísimo, pues entonces estábamos muy unidas. La gente mayor también empezaba a emigrar.



y dije en casa que yo también quería bajar a Logroño. Mis padres con pena comprendieron mi decisión.

Recuerdo que bajé en el mes de Noviembre, muy contenta, pero ¡ay mi San Román! ¡Cuánto lloré los primeros días! sobre todo cuando por la mañana abría los ojos y me encontraba en una casa extraña, sin mi familia y sin mi gente. Menos mal que mi hermana Angelita estaba en un piso pegando al mío, y me quitó muchas penas.

Cuando me casé subíamos bastante, no tanto como ahora, pues lo teníamos coche propio. A Gonzalo le gustaba mucho San Román y cuando subíamos a los eras del depósito decía: "¡Qué bien se respira aquí! Se encontraba muy a gusto con nuestra gente. Fueron naciendo nuestras hijas y subíamos cantando los cinco en el coche, pues era una alegría grande subir a nuestro pueblo.

Cuando la vida me dio un golpe tan fuerte, quitándome a Gonzalo, mi querido pueblo y mi gente fueron mi refugio. En él encontré apoyo, comprensión,

cariño... y una sensación cuando llegaba allí, que no puedo expresarlo con palabras. Parecía que mi pena era más llevadera. En fin algo muy especial.

Tengo la gran suerte de que mis tres hijas, aunque no han nacido allí, lo sienten como suyo.

Cuanto mayor me voy haciendo, mejor me encuentro en "mi pueblo"; por eso cuando veo a esas personas que tanto están haciendo por él, me lleno de alegría y de orgullo; y me veo tan poca cosa... pero me gustaría poder ser como ellos, para que San Román tenga cada vez más vida "de la buena".

Desde aquí mando un abrazo muy fuerte a todas mis amigas de la infancia, que por supuesto lo son ahora, pero que a algunas casi no veo.

¡Cuánto me gustaría que un día nos reuniésemos todas para compartir nuestras AÑORANZAS!

Presen Lasanta



# CARTA

TORMANTOS 01.06.91

Estimados/as amigos/as:

Hemos recibido vuestro boletín informativo de mayo/91 y la verdad es que se siente un poco de envidia en ver que lleváis 24 números. Conozco muy bien el trabajo que supone elaborar un boletín.

Nosotros hasta el momento hemos editado solo 2 números de nuestro medio de difusión "LINEA DIVISORIA". Si consigo alguno atrasado ya os lo remitiré. Creo que puede ser muy positivo el intercambio de boletines. El próximo número sale en agosto y procuraré enviároslo cuanto antes.

De momento no somos miembros de "Amigos de La Rioja" pues hasta el verano no celebraremos la asamblea que pueda ratificar esta propuesta. Nos gustaría que nos mantuvierais informados de todo lo que se está haciendo.

Otra cosa que me ha llamado la atención en vuestro boletín es lo del Dep. Legal: LO-252-1985. Me permite dirigirme a vosotros para que me informéis que ventajas puede suponer y donde hay que sacarlo o registrarlo en caso afirmativo.

Ya podéis perdonar por no haber contactado antes, pero casi todos los miembros de "Villa de Tormantos" vivimos lejos y se hace muy difícil las labores burocráticas y de organización.

Recibir un saludo fraternal.



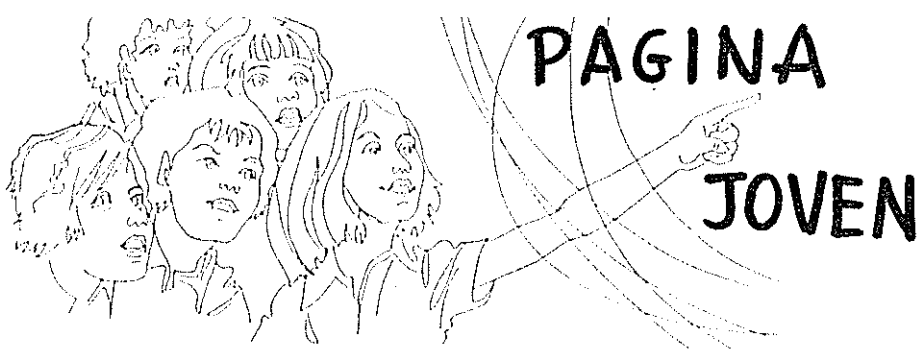

# PAGINA

# JOVEN

## VIVAN LAS FIESTAS!

Todo empezó un 8 de Agosto a las 12 de la noche, cuando Toño Santolaya desde el "balcón presidencial" del Ayuntamiento pronunció el esperado pregón anunciador de las fiestas en medio de una gran algarabía mezclada con champán, el que también recibieron los ganadores del concurso de disfraces...

¡Qué disfraces! Atrás quedó el tiempo en que eran cuatro los que animaban la noche ya que esta vez no quedó casi nadie sin cambiar de "look". Con carro, cabra y panderetas se acercaron los gitanos y mientras una multitud de globos flotaban, la cuerda ponían en movimiento a las muñecas. A ritmo de pasodoble, con clase y maestría hicieron su poseillo tres afamados toreros, que junto con los engrasadores de Varilla y los salseros dieron animación y colorido a la noche.

Otro gran éxito fue el día del cobro de ramos, tanto por la gran asistencia de peñistas al pasacalles, como por la colaboración de los vecinos.

Como novedad este año la Peña organizó dos fiestas nocturnas, destacando sobre todo la "Inhumana", que recorrió todo el pueblo cobrando el impuesto inhumano, dejando tras de sí una alfombra de confetti, que culminó con música y quemada.

Se hizo notar el chiriguito instalado por la Peña en el frontón, algo que concentró a más gente en la verbena y ayudó a costear los gastos de las fiestas.

Como ya es tradicional, en el día de la Virgen se celebró la comida de la Peña en los Linares, que para mucha gente acabó con un buen remojón.





Las fiestas empalmaron con el día del Camero Viejo celebrado en San Román, lo que llevó a que la gente del pueblo participara más que nunca y todo lo que se hizo resultó mejor de lo previsto; un ejemplo es la popular comida, que reunió a muchísima más gente de la esperada, una muestra del éxito de este día.

Ahora lo que nos queda es preparar las próximas para intentar superar a éstas, que han sido inolvidables.

Peña "LOS LINARES"



# UNAS FIESTAS INOL- VIDA- BLES



Ya la página joven ha resaltado lo que para ellos tuvo un interés especial. Tomamos el relevo ahora para acabar de repasar lo que fueron esos días festivos de Agosto en nuestro singular San Román.

El concurso de disfraces fue de lo más participativo. Concurseros y espectadores disfrutaron y se sorprendieron de lo que acontecía en el frontón. Que cada año seamos más los que de "incógnito" animemos la fiesta.

Los almuerzos para... ¡chuparse los dedos! Tanto Cantarranas con su esadurilla, sangrecilla y choricillo; como la Carretera, con su revuelto de champiñón y choricillo;

el Solano, con su lomo con pimientos y choricillo;

y la Cava, con los huevos con pimientos y jamón serrano...

permitieron apreciar las artes culinarias de los vecinos y participar de una charla y reunión amigable entre jóvenes, mayores y más mayores.

Un éxito y un aplauso para todos los colaboradores.

La conferencia "Iniciativas para el desarrollo de los Cameros" dada por Luis Vicente Elías nos dió pistas para futuros proyectos.

¿Qué decir de nuestros videos de primero? Con un testimonio directo de los días pasados, que merece la pena tener y conservar. Con el paso del tiempo reviviremos esos momentos divertidos y de reunión popular, donde todos y cada uno tenemos un papel festivo.

Uno de los momentos entrañables fue el de la merienda de nuestros mayores. Sus agradecimientos y vivas hacia la Peña inflan de orgullo a los jóvenes. Nos llenan de respeto y cariño hacia los que con sus años y sabiduría comparten con todos la fiesta. Nosotros ahora gritamos: ¡Viva la Peña! y ¡Viva la 3ª edad! que lo podamos gritar todos los años.





Los ramos se siguen colocando en todos los balcones del pueblo. Las mozas buscan, al despertar, esa tradicional rama de chopo con que son halagadas por los mozos. No hay que olvidar que este tema supone, además una fuente de ingresos para las fiestas, en la que todos colaboran muy generosamente cada año un poco más. ¡Gracias a mozos, mozas y generosos de San Román!

Un año más el día de la Asociación, 15 de Agosto, se celebró la Asamblea General y finalmente la Misa por los socios difuntos del año. Un recuerdo cariñoso para todos ellos.

El III Día de Camero Viejo: Este año tuvo lugar en San Román. Como en años anteriores, fue un éxito de participación y un bonito día de encuentro para todos los Cameranos y amigos de esta Sierra, como se informa en otras páginas del Boletín.

Aunque es casi imposible, que el año que viene supere en participación y alegría a éste.

Aurora Marín Lasanta





# Cita del Camero Viejo en San Román

## LA RIOJA

Redacción

LOGROÑO. — Unas 2.000 personas se concentraron en San Román de Cameros para celebrar ayer el "III Día del Camero Viejo". A las 12 hubo misa en la parroquia de la Asunción y a continuación danzas de Soto y Torremuña en el frontón de la plaza. Más de setecientos comensales asistieron a la comida en la pradera de El Herrán, previa adquisición del vale al popular precio de 500 pesetas.

A los entremeses de productos camerosanos les siguió una caldereta de conejo, preparada por Julián, el de la Asun, exquisitamente elaborada a fuego lento de leña a la sombra de la ermita del Carmen. Todos elogiaron la mano del

cocinero para lograr el punto exacto del rancho.

En la preparación de tan tradicional cocido se emplearon 80 conejos, 250 kilos de patatas, 30 de pimientos, 30 de tomates, 30 cabezas de ajo, 30 cebollas, 10 litros de vino blanco y 20 litros de aceite.

Hubo melocotón y plátanos de postre y la organización estuvo atenta a que no faltara vino y que todo saliera a la perfección. Las mesas corridas entre los nogales y los chopos, las servilletas, platos y cubiertos de usa y tira, y sobre todo, una coordinación loable de los que servían la comida. La gente disfrutó de la comida y de la brisa a la sombra de los árboles, junto al río Leza, que es un cantarral en esta época.



El "III Día del Camero Viejo" lo ha organizado la Asociación Camero Viejo con la colaboración del Gobierno de La Rioja y Caja-rija. Pero sin duda han sido tanto el Ayuntamiento de San Román, como la Asociación Amigos de San Román y la Peña Los Linares los que llevaron el peso del programa.

Por la tarde se celebraron partidos de pelota, juegos infantiles y la final del campeonato de mus. Hasta la hora de la cena hubo baile con orquesta en la plaza y la fiesta concluyó con una verbena y una gran chocolatada de madrugada.

Numerosos invitados acudieron a la cita anual del Camero Viejo, como el consejero de Industria, Carmelo Fernández, varios directores generales, concejales del Ayuntamiento de Logroño y representaciones de los sindicatos, asociaciones culturales riojanas y otras entidades.

## Feria de artesanía

Coincidiendo con el "III Día del Camero Viejo", se celebró en San Román la feria de artesanía de los Cameros, organizada por la Fundación Caja Rural, que dirige Luis Vicente Elías, Cultural Campo, Consejería de Cultura y el Centro Europeo de Información y Promoción del Medio Rural.

Allí estaban los apicultores de San Román, el escriñero Saturnino Jiménez y el cestero Calixto Ramírez el "Cali"; Alejandro Salvador, cestero de San Andrés; el bastonero Jesús Ruiz, de Lumbreras; escoberos de Villoslada y Muro, el macramé de Blanca Esther, de Pradillo; las almazuelas, de Loía Barasoain, de Sorzano; los encuadernadores de Trevijano, Jalón y Logroño, y los muebles de la cooperativa de Ortigosa. Producios en la mejor tradición de los antiguos mercados cameranos.



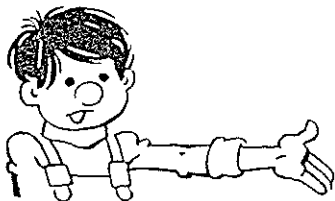

# NOTICIAS

## ALUMBRADO

Por fin ya está en funcionamiento el alumbrado de las calles de nuestro pueblo. Se han colocado más de 90 farolas de forja en diferentes puntos. Lo que nos da oportunidad de disfrutar y ver, no de adivinar. El pueblo queda muy acogedor. Faltaría iluminar suavemente algunos edificios públicos característicos, que dan fisonomía a San Román, como son las casas de los maestros, iluminando un poco las solanas, y la iglesia con su torre, porque si no, a distancia, queda el pueblo como decapitado.

Con este alumbrado tan bueno no hace falta que nadie salga del bar por las noches "alumbrado".

## ABASTECEDOR NUEVO DEL BAR

Inesperadamente el 30 de Septiembre el Centro Social-Bar de San Román se quedó sin servicio por marcharse el abastecedor. Pero gracias a la buena voluntad de José Luis Sáenz y Elisa Iñiguez, siguió con las puertas abiertas y muy bien atendido en espera de la subasta del día del Pilar.

A la subasta se presentaron cuatro ofertas: Javier Lasanta con 625.000 ₧; Luis Eugenio Muro con 820.000 ₧; Eugenio Narín y Fernando Iñiguez con 820.000 ₧ y Alfredo Santolaya y Víctor Santolaya con 1.005.550 ₧. Se ha adjudicado a la oferta más alta. Deseamos que tengan suerte y que el público esté contento con el servicio, la limpieza, etc.

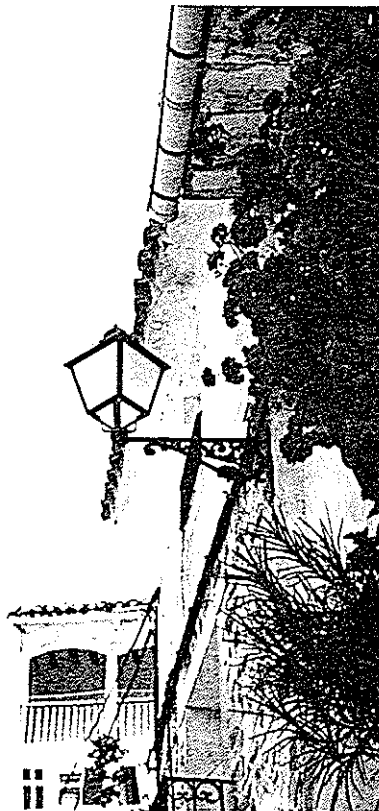

## DEFUNCION

Poco antes de cerrar esta edición nos informan que ha muerto el 2 de Octubre Jacinto Sáenz Martín. Acompañamos en el sentimiento a hijos y nietos.

## NACIMIENTOS

Damos la enhorabuena a Angélica y Miguel por su nuevo hijo Jaime; y a Fani y Jesús Ma por el nacimiento de su hija María.

## BODAS

- Resu Reinares y Luis Apellániz el 8 de Junio.
- Dorita Tabernero y Vicente Jiménez, el 3 de Agosto.
- Narciso Santolaya y Cristina, el 24 de Agosto.
- Ma José Eguizábal y Luis, el 21 de Septiembre.

Que seáis muy felices.

## DEFUNCIONES

Este verano hemos tenido que lamentar tres fallecimientos de personas queridas en San Román:

- Lorenzo Gutiérrez Merino
- José Antonio García Rivas
- Manuel Moreno Vallejo.

A las familias respectivas les manifestamos públicamente la condolencia de la Asociación.

## NUEVOS SOCIOS

- Jesús María Urquijo Cabrera
  - Rocío Marín Lasanta.
- Bienvenidos a esta tarea de amigos y de salubridades.

## TAMBIEN BIENVENIDOS

- El nuevo guarda forestal David, con el que colaboraremos en su tarea de protección del medio ambiente.
- La nueva maestra para los cursos superiores, Inmaculada Martínez Mayoral, cuya labor educativa es tan importante.
- La nueva "monja" Hna. Angelita Baztán, que trabajará y colaborará en actividades sociales y de promoción.

Que vuestra estancia en San Román y el Camero Viejo os resulte agradable y provechosa para el pueblo.

## EL NUEVO AYUNTAMIENTO

Tras las últimas elecciones, en que resultó ganadora la lista del PSOE, el Ayuntamiento quedó constituido así:

- Alcalde: Alfredo Santolaya Lasanta
  - Teniente de Alcalde: José Luis Jiménez Calonge
- Concejales:
- Clemente Garía González
  - Julián Iñiguez Santos
  - Fco. Javier Martínez Marín, representante de la Alcaldía en Badillos.

Les deseamos una gestión eficaz en beneficio del Municipio, así como que puedan contar con la colaboración de todos: vecinos y visitantes, por llevar nuestro pueblo a los más altos objetivos.

## FESTIVAL DE PLECTRO Y PUA

El 31 de Agosto tuvo lugar, como en años anteriores un acto cultural de excepcional categoría: en la Iglesia de San Román pudimos escuchar el concierto del cuarteto de cítaras de Viena, que resultó exquisito. Los gastos los abonó la Asociación: 50.000 ₧ y cena para el cuarteto y acompañantes.

## LOTERIA DE NAVIDAD

Este año sí que tocan. El número del guardo es: **30.310**

¡Bien bonito!

Esperamos la colaboración de todos en la venta y en la compra de boletos. Gracias y suerte.

## RESTAURANTE Y APARTAMENTOS

De ahora en adelante va a haber una mejor oferta para el turismo en San Román, porque Vicente Moreno ha iniciado las obras para montar un restaurante, ampliando así el servicio de comidas que ya ofrecía. Y por otra parte, INMOBILIARIA IREGUA, de los Hnos. Sáenz Fernández anuncia la construcción de unos apartamentos a pie de carretera, que pueden quedar muy bien. El número dependerá de la demanda. Los interesados pueden consultar con la Inmobiliaria.



### QUIOSCO Y HERRAN

Este verano se acabó de arreglar el quiosco de la música dejando el suelo de cemento y piedra cara vista en las paredes. Asimismo quedó terminado el acceso al frontón con la puerta nueva y se colocaron verjas nuevas y puerta en la pared del Herrán, arreglando también la cuneta. Todo esto ha corrido por cuenta de la Asociación. Ahora hay proyecto de plantar unos cuantos árboles en el parque del Herrán: probablemente serán plataneros (pero no de los de Canarias).

### LA ERMITA, ARREGLADA

Las donaciones dan sus frutos. Ya era hora. Como casi todos habéis visto, el arreglo de la ermita es ya un hecho. Por eso es un buen momento para agradecer a todos los que han contribuido con sus donativos a esta reparación. Se ha sacado la piedra de las paredes, dejando los estucos decorativos y los ladrillos de arcos y espadaña. Se ha repasado y asegurado el tejado y adecentado el entorno. Con el acceso que se ha dejado abierto al Herrán se posibilita el disfrutar del jardín, que se intenta poner en buenas condiciones. Falta rehacer las escaleras, la puerta principal y algún pilar que esté mal. En otro

Boletín daremos detalle de cuentas y lo que se prevé que costará lo que aún falta. Por dentro también hay que buscar alguna solución para la humedad que sube por las paredes



## AMPLIACION DEL CENTRO

Tal como sabíamos hace tiempo, la Comunidad Autónoma, a través de la Consejería de Bienestar Social va a subvencionar en buena parte las obras de ampliación del Centro, con el fin de que quede un local para uso de la tercera edad, etc. Estas obras ya salieron a pública subasta y se adjudicaron a D. Victoria-no Santolaya por un total de 8.432.820 ₧. El importe de salida de la subasta fue de 9.822.527 ₧. La subvención de la Comunidad Autónoma asciende a: 7.376.721 ₧. A la subasta se presentaron también los constructores Alejandro Garrido, Faustino Santolaya y José Francisco Sáenz Tejado.

Se espera que para Mayo estén las obras acabadas.

## ARREGLO DEL TEJADO DE LA IGLESIA

El 16 de Octubre han empezado a desmontar el tejado de la iglesia con el fin de hacerlo nuevo, según estaba previsto desde hace varios años. La obra se ha adjudicado a la constructora COSAENZ S.L. de Viguera por un importe de 8.551.333 ₧. La Comunidad Autónoma de La Rioja subvenciona 5.000.000 ₧ y el resto, además de los derechos de arquitecto y aparejador, corren por cuenta de la Diócesis. Este presupuesto es para el arreglo del tejado de la nave, de la torre y de la sacristía, pero no incluye los tejadillos de las capillas laterales, que los tendrá que hacer el pueblo, así como los arreglos necesarios del interior de la iglesia y del pórtico. Las obras están dirigidas por el arquitecto amigo y socio de nuestra Asociación Juan José Moreno Ruiz.

Nos alegra mucho esta noticia. Y ahora habrá que buscar fórmulas de colaboración para que el edificio más singular del pueblo quede debidamente.

## IGLESIA PARROQUIAL

### PROYECTO DE SUSTITUCION

### PLANTA DE CUBIERTA

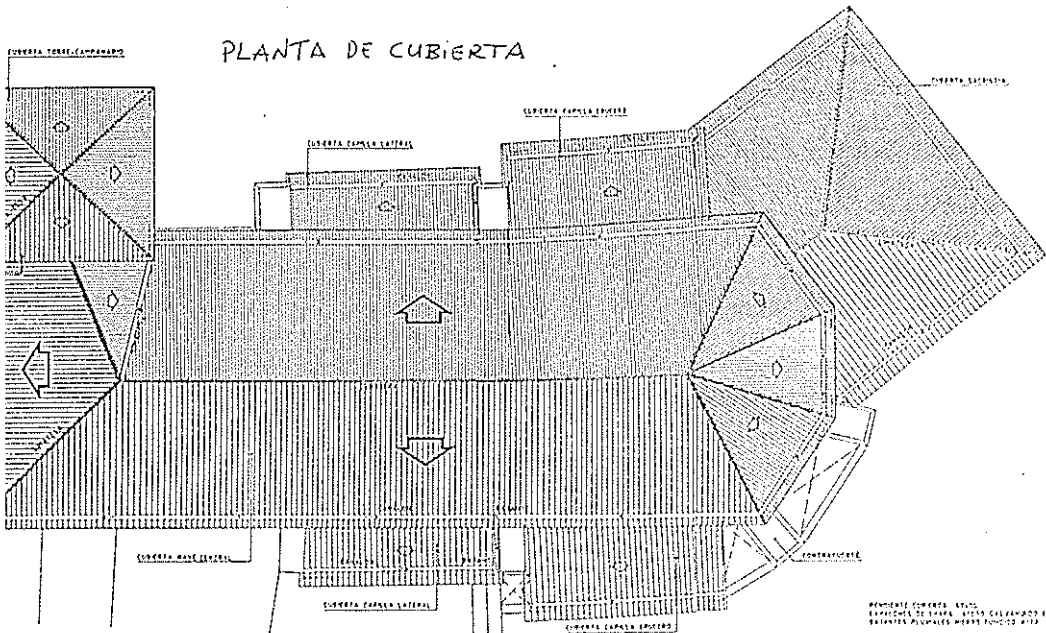

PROYECTO DE SUSTITUCION DEL TEJADO DE LA IGLESIA PARROQUIAL DE SAN JUAN DE LOS RIOS. DISEÑADO POR JUAN JOSE MORENO RUIZ.

IGLESIA PARROQUIAL  
PROYECTO DE SUSTITUCIÓN  
DE CUBIERTAS

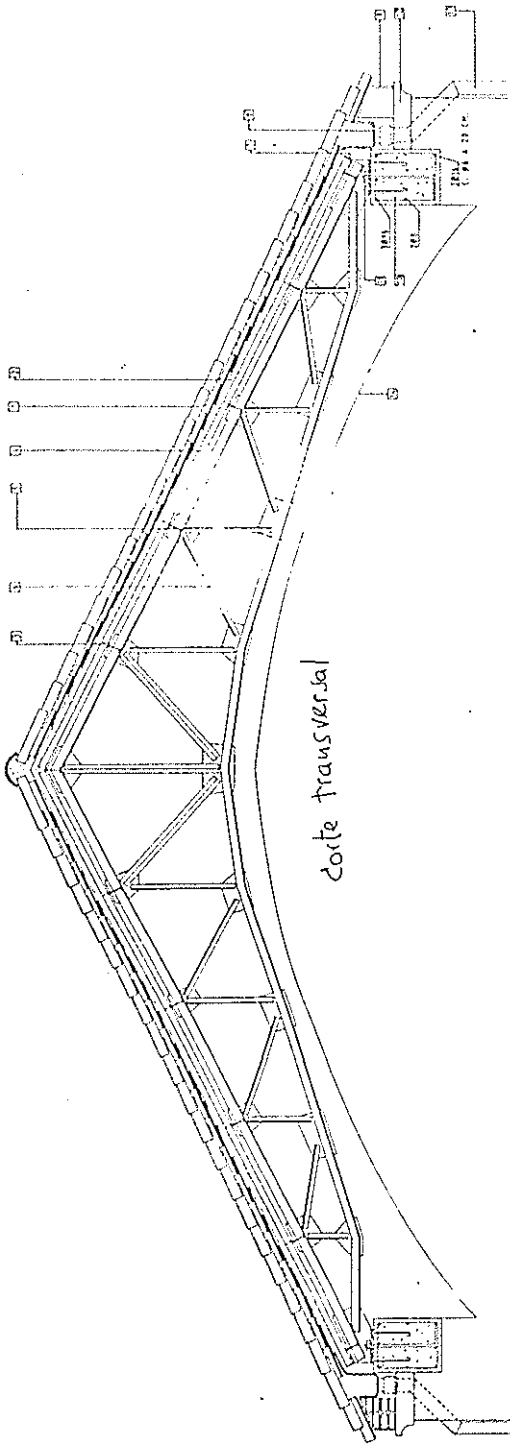

Corte transversal

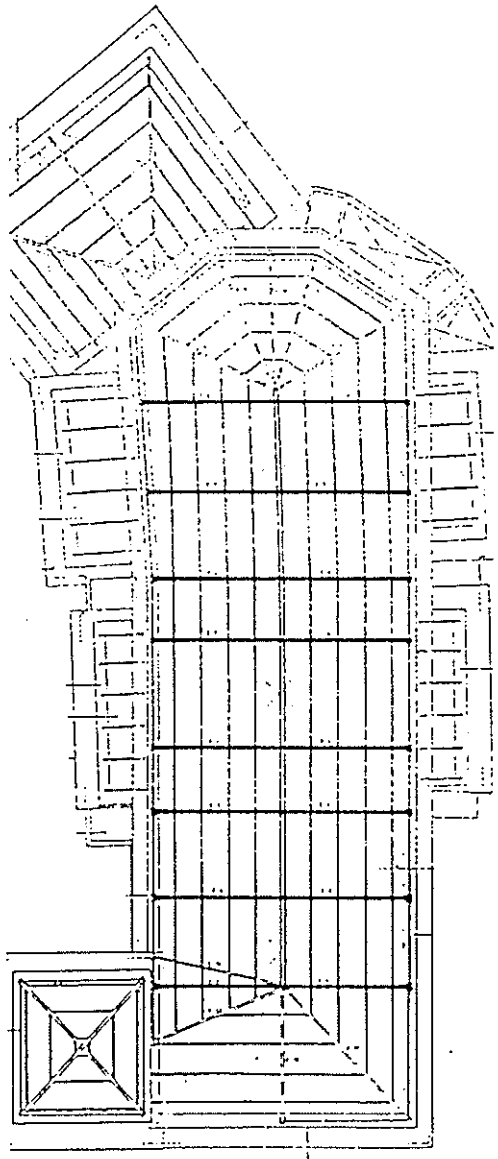

Estructura de la cubierta

BOLETIN INFORMATIVO  
DE LA ASOCIACION  
AMIGOS DE SAN ROMAN  
DE CAMEROS  
(LA RIOJA)

## ÍNDICE

Nº 25  
Saludo del Presidente  
XVI Asamblea General  
Memoria (Agosto, 90-Agosto, 91)  
Cuentas  
Concursos "Amigos de San Román"  
San Román y su entorno desde el  
cerro (Julio Reinares Cillero)  
Monumento al emigrante (Fernan-  
do Muñoz Gómez)  
Añoranzas (Presen Lasanta)  
Carta: A.C. Villa Tormentos  
Página joven: ¡Vivan las fiestas!  
Unas fiestas inolvidables  
(Aurora Marín Lasanta)  
Cita del Camero Viejo en San  
Román ("La Rioja")  
Noticias



**LA RIOJA**